

Dane aktualne na dzień: 26-04-2026 19:02

Link do produktu: <https://utih.pl/zamek-lancucha-wzmocniony-z20a-1-r1-114-warynski-p-32357.html>



Zamek łańcucha wzmocniony Z20A-1 R1 1.1/4 WARYŃSKI

Cena	53,00 zł
Numer katalogowy	W-Z20A1
Kod producenta	W-Z20A1
Kod EAN	5902287145687
Waga produktu z opakowaniem jednostkowym	0.6
Numer katalogowy części	W-Z20A1
EAN (GTIN)	5902287145687

Opis produktu

Zamek łańcucha wzmocniony Z20A-1 ANSI A 100 (R1 1.1/4) Waryński (cena dotyczy 5 sztuk)



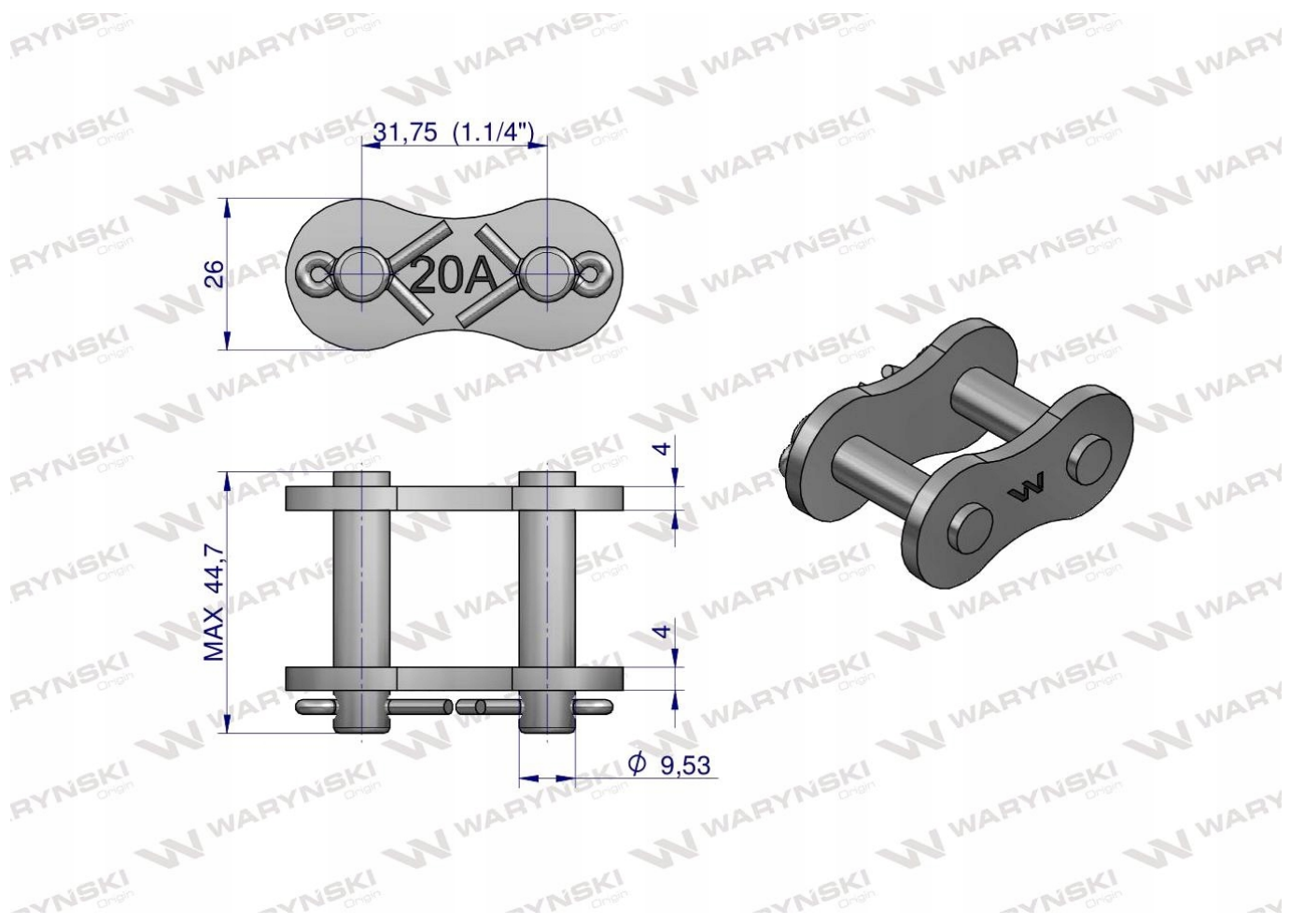

WARYNSKI Origin